

## REGOLAMENTO DELLA CHALLENGE

- I. Enel S.p.A. (“**Enel**”) è la holding di un gruppo multinazionale di società (sotto il suo controllo diretto o indiretto; il “**Gruppo Enel**”) e uno dei principali operatori integrati nei mercati globali dell'energia e delle rinnovabili. A livello globale, è il più grande operatore nel settore privato delle rinnovabili con circa 66 GW di capacità installata da fonti rinnovabili, il primo operatore di reti di distribuzione elettrica per numero di clienti serviti, con circa 69 milioni di utenti finali in tutto il mondo. Inoltre, il Gruppo Enel è il più grande operatore retail per base di clienti, con oltre 55 milioni di clienti nel mondo. Il Gruppo Enel è composto da oltre 60.000 persone in tutto il mondo, il cui brillante lavoro si basa sui nostri valori di Fiducia, Innovazione, Proattività, Flessibilità e Rispetto.
- II. In linea con il proprio posizionamento strategico, Enel ha posto la sostenibilità ambientale, sociale, economica e finanziaria al centro della propria cultura aziendale e adotta un sistema di sviluppo sostenibile basato sulla creazione condivisa di valore, sia all'interno che all'esterno dell'azienda. Questa visione strategica ha portato Enel a diventare membro del Global Compact delle Nazioni Unite, impegnandosi a contribuire concretamente al raggiungimento dei 17 Obiettivi di Sviluppo Sostenibile (SDGs).
- III. In Enel crediamo che l'ispirazione e l'innovazione possano provenire da qualsiasi luogo. Per questo motivo, guardiamo costantemente oltre la nostra organizzazione, cercando idee, progetti e competenze da fonti diverse. Promuoviamo piattaforme moderne di collaborazione che consentono il contributo di studenti universitari, start-up del settore energetico e partner industriali globali. Solo riconsiderando il nostro modo di innovare possiamo davvero trasformare il settore, sviluppando tecnologie e soluzioni in grado di rivoluzionare i mercati tradizionali e di generarne di nuovi, contribuendo a migliorare la vita delle persone.
- IV. È in questo contesto che abbiamo deciso di lanciare questa challenge (la “**Challenge**”). Con essa, Enel intende riconsiderare l'estetica degli impianti eolici attraverso soluzioni innovative: coniugare funzionalità, design, innovazione e sostenibilità per migliorare l'armonia tra infrastruttura e paesaggio, riducendo al contempo l'impatto ambientale. Le soluzioni proposte devono soddisfare i criteri di maggiore integrazione ambientale e paesaggistica, fattibilità tecnica e funzionale, flessibilità d'uso e sostenibilità economica. Questa challenge si allinea agli obiettivi strategici di Enel di promozione dell'innovazione, della sostenibilità e della responsabilità sociale.

## INFORMAZIONI PRELIMINARI

**NOTA BENE:** prima di inviare la soluzione proposta (la “**Soluzione**”), è necessario accettare espressamente il presente regolamento (“**Regolamento**”) selezionando le apposite caselle nella pagina web in cui viene presentata la Challenge. In seguito all'accettazione, il presente Regolamento, insieme ai [Termini di Utilizzo](#) della Piattaforma (come definita di seguito), costituisce un accordo valido e vincolante che regola tutti gli aspetti della partecipazione alla Challenge. Per motivi di chiarezza, le disposizioni specifiche di qualsiasi altra challenge non sono qui applicabili. In caso di conflitti tra le Condizioni d'uso e il presente Regolamento, prevalgono le disposizioni del presente Regolamento.

\*\*\*

Il proponente di questa challenge è Enel S.p.A., società italiana con sede legale in Viale Regina Margherita, 137, 00198 Roma, capitale sociale interamente versato di 10.166.679.946 euro, Partita IVA di Gruppo 15844561009, R.E.A. 756032. Nell'ambito di questa Challenge Enel agisce nell'interesse proprio e delle altre società del Gruppo Enel.

La Challenge, condotta attraverso una procedura aperta, è strutturata come un concorso in due fasi, finalizzato a individuare le migliori Soluzioni proposte tra quelle presentate da tutti i partecipanti entro i termini stabiliti, in conformità con il presente Regolamento.

In considerazione dello scopo generale della Challenge, come indicato nella sezione IV delle Premesse, le due fasi consisteranno in:

- **FASE 1:**  
Presentazione di proposte di idee per nuovi tipi di turbine eoliche.
- **FASE 2:**  
Presentazione di un progetto dettagliato della Soluzione proposta per i nuovi tipi di turbine eoliche.

Sin dalla FASE 1 la Soluzione proposta deve integrare valutazioni ingegneristiche, assicurando che il concetto di design raggiunga un equilibrio ottimale tra estetica, funzionalità e fattibilità industriale.

Maggiori dettagli relativi a ciascuna fase sono forniti nelle specifiche tecniche (“**Specifiche Tecniche**”), allegate al presente Regolamento, che ne costituiscono parte integrante.

La FASE 1 della Challenge è gestita attraverso il portale Open Innovability® (la “**Piattaforma**”). I partecipanti dovranno consultare periodicamente la Piattaforma per verificare la presenza di eventuali comunicazioni aggiuntive rilevanti per la Challenge. Per garantire pari condizioni di partecipazione: (i) tutte le comunicazioni relative alla competizione e le interazioni tra Enel e i partecipanti, incluse le richieste di chiarimenti e l'invio dei documenti relativi alle Soluzioni proposte, avverranno esclusivamente attraverso la Piattaforma o gli strumenti alternativi che saranno di volta in volta comunicati da Enel, e (ii) tutte le richieste di chiarimenti pervenute a Enel e ritenute di interesse comune potranno trovare risposta pubblicando le stesse, con le relative risposte, su una sezione dedicata della Piattaforma.

La FASE 2 della Challenge si svolgerà secondo le modalità che saranno debitamente comunicate da Enel in modo tempestivo. Tale comunicazione avverrà attraverso la Piattaforma e/o qualsiasi altro mezzo ritenuto opportuno da Enel, incluse, a titolo esemplificativo e non esaustivo, le notifiche via e-mail.

La lingua ufficiale della Challenge è l'inglese. Solo i documenti e le Soluzioni presentati in lingua inglese saranno considerati ai fini della Challenge.

## CALENDARIO E SCADENZE

La seguente tabella mostra tutte le date e le scadenze chiave della Challenge:

Evento	Data e ora (ora italiana - CET)
Pubblicazione della Challenge	2 aprile 2025
Scadenza per la presentazione delle Soluzioni per la FASE 1	16 giugno 2025 - 23:59
Dichiarazione dei partecipanti ammessi alla FASE 2	1° luglio 2025
Termine ultimo per la presentazione delle soluzioni per la FASE 2	29 settembre 2025 - 23:59

Dichiarazione della Soluzione o delle Soluzioni vincitrice/i	10 novembre 2025
--	------------------

Partecipanti (come definiti di seguito) avranno tempo fino ai termini di cui sopra per preparare la loro Soluzione in risposta alla Challenge (in conformità con la richiesta di ciascuna fase) e per caricarla sulla Piattaforma, o sugli altri mezzi che saranno indicati da Enel, insieme a ogni documentazione necessaria.

Nota bene: quando si utilizza la Piattaforma, per il rispetto dei termini di presentazione fa fede il momento in cui viene premuto il pulsante "Invia la tua proposta di Soluzione" sulla Piattaforma e non l'ora in cui viene aperta la relativa pagina web. Se il pulsante viene premuto dopo la data/ora indicata, l'invio non andrà a buon fine.

Enel potrà a sua discrezione prorogare i termini di cui sopra e annunciare tali proroghe tramite la Piattaforma e/o altri mezzi che saranno ritenuti opportuni da Enel. L'attuazione di tale estensione temporale non richiederà alcuna modifica del presente Regolamento.

## TERMINI E CONDIZIONI

### 1. PARTECIPAZIONE

#### 1.1. IDONEITÀ

La partecipazione alla Challenge è aperta a tutte le persone fisiche e giuridiche che soddisfino i requisiti di ammissibilità qui previsti. Coloro che accetteranno i termini e le condizioni del presente Regolamento, proponendo una Soluzione conforme alle Specifiche Tecniche (per esempio in termini di costi e condizioni tecniche) sono considerati partecipanti a questa Challenge ("**Partecipante**").

La partecipazione alla Challenge è riservata esclusivamente a:

- Studenti o neolaureati in ingegneria, architettura o design;
- Architetti o studi di architettura professionalmente qualificati;
- Progettisti o studi di progettazione professionalmente qualificati;
- Ingegneri o società di ingegneria professionalmente qualificate;
- Istituti di ricerca e università;
- Società commerciali e start-up.

I Partecipanti, attraverso l'invio della domanda di partecipazione e della Soluzione proposta, dovranno inoltre fornire ogni documento utile a dimostrare l'ammissibilità alla Challenge, nonché tutti gli altri documenti specificamente richiesti da Enel, tra cui, a titolo esemplificativo e non esaustivo, i seguenti documenti raccolti in un'unica cartella compressa (ZIP) che, insieme agli altri file (es. costituenti la Soluzione), non superi la dimensione di 35 MB:

- Documento d'identità del Partecipante (o dei suoi membri coinvolti nella Challenge, sia che si tratti di una società, di uno studio professionale o di un Team, come definito di seguito);
- CV del Partecipante (o dei suoi membri coinvolti nella Challenge, sia che si tratti di una società, di uno studio professionale o di un Team);
- Autodichiarazione del rispetto dei requisiti di ammissibilità, dell'assenza di motivi di esclusione e dell'accettazione esplicita e incondizionata del presente Regolamento, comprese le clausole specificate alla fine dello stesso, da parte del Partecipante (o dei suoi membri coinvolti nella Challenge, sia che si tratti di una società, di uno studio professionale o di un Team);

- Elenco dei membri che fanno parte del Team che costituisce il Partecipante, con l'indicazione del Team leader (se applicabile).

Enel si riserva il diritto di verificare l'ammissibilità dei Partecipanti analizzando i documenti forniti e/o di effettuare verifiche più accurate per attestare le effettive qualifiche del Partecipante. La mancata presentazione dei documenti di cui sopra entro il termine di presentazione dei documenti per la FASE 1 comporterà l'esclusione del Partecipante dalla Challenge.

#### 1.1.1 Team

I Partecipanti possono essere costituiti da persone fisiche o giuridiche o da gruppi formati da un massimo di tre membri o entità ("**Team**"). In caso di Team, i loro componenti saranno considerati congiuntamente come un unico Partecipante ai fini del presente Regolamento, fermo restando che tutti i membri di ciascun Team dovranno attenersi agli obblighi qui previsti. La paternità della Soluzione proposta sarà riconosciuta a tutti i membri del Team.

Nel caso di un Partecipante costituito da un Team, deve essere nominato dagli altri membri del Team un Team leader, che si registrerà sulla Piattaforma e sarà il contatto di riferimento per Enel.

Tutti i membri di un Team devono soddisfare i requisiti di idoneità previsti dal presente Regolamento. Il Team leader sarà direttamente responsabile nei confronti di Enel del rispetto del presente Regolamento da parte degli altri membri del Team.

Non sarà possibile partecipare contemporaneamente sia come singolo, che all'interno di un Team. La partecipazione a qualsiasi titolo come singolo e/o in più di un Team comporterà l'esclusione dalla Challenge sia del singolo soggetto che del/i Team di cui risulta essere membro.

#### 1.2 ESCLUSIONI

Enel e tutte le società del Gruppo Enel, compresi i loro dipendenti, amministratori e rappresentanti, non possono partecipare a questa Challenge.

Inoltre, le seguenti persone non possono partecipare:

- Tutte le persone coinvolte nell'organizzazione e nella gestione della Challenge e tutte le persone ammesse al back office della Piattaforma, nonché i loro coniugi o partner e i loro parenti fino al quarto grado determinato secondo la legge italiana;
- Coniugi, partner o loro parenti fino al quarto grado (determinato secondo la legge italiana) dei dipendenti delle società del Gruppo Enel.

È responsabilità del Partecipante verificare con i propri parenti o con il coniuge o il partner (o con membri del suo team) se qualcuno di loro è collegato in qualche modo alla Challenge o alla Piattaforma.

Enel ha il diritto di verificare in qualsiasi momento l'ammissibilità e il rispetto del presente Regolamento da parte di ciascun Partecipante e di interrompere la partecipazione alla Challenge se, in base alle indagini condotte da Enel, il Partecipante risultasse in violazione delle disposizioni del presente Regolamento.

Le persone a cui è vietato, al momento della partecipazione, l'esercizio della professione o dell'attività, sia per legge che per contratto o per provvedimenti disciplinari, sono escluse dalla Challenge (insieme al Partecipante e/o al Team in cui sono eventualmente coinvolti).

#### 1.2.1 Comportamenti vietati

I Partecipanti non sono autorizzati a proporre, caricare, trasmettere, distribuire o pubblicare sulla Piattaforma e/o a presentare una Soluzione che consista nei seguenti materiali:

- Materiale illegale, calunnioso, diffamatorio, offensivo, fraudolento, pornografico, sessualmente esplicito, minaccioso o che violi le leggi e le normative sulla privacy;
- Materiale che possa rappresentare, incoraggiare o fornire istruzioni per un crimine o che possa violare leggi statali, nazionali o internazionali;
- Materiale che violi i diritti di terzi, compresi i diritti di proprietà intellettuale;
- Materiale copiato o ispirato a quello proposto da un altro Partecipante;
- Materiale che può risultare in qualche modo pericoloso per i minori;
- Virus, malware o altri file pericolosi;
- Materiale che limiti l'uso o la fruizione da parte di altri Partecipanti o la partecipazione alla Challenge, o materiale che possa esporre Enel S.p.A. e/o società del Gruppo Enel a qualsiasi responsabilità;
- Materiale che violi il Regolamento, qualsiasi altro documento e/o linea guida pubblicati sulla Piattaforma, e/o la legge applicabile;
- Sistemi e documenti di intelligenza artificiale non conformi al Regolamento (UE) 2024/1689 (Regolamento AI) e a qualsiasi altra legge dell'Unione Europea o italiana applicabile in materia di intelligenza artificiale.

Enel si riserva il diritto di escludere dalla Challenge qualsiasi Partecipante la cui Soluzione proposta non sia conforme alle disposizioni di cui sopra e/o non rispetti tutte le condizioni minime della Specifica Tecnica. Inoltre, Enel si riserva il diritto immediato di escludere dalla Challenge un Partecipante che: (i) non rispetti le Condizioni d'uso della Piattaforma e/o il presente Regolamento, (ii) comprometta il corretto svolgimento del processo di presentazione, della Challenge o della Piattaforma; o (iii) agisca in modo non collaborativo, antisportivo, dirompente, abusivo o minaccioso.

## 2. PROCESSO DI VALUTAZIONE

### 2.1.1. FASE 1

I documenti che costituiscono la Soluzione da presentare per la FASE 1 sono elencati in dettaglio nella Specifica Tecnica.

Al termine della FASE 1 della Challenge, le soluzioni saranno valutate sulla base dei criteri stabiliti nella Specifica Tecnica.

La selezione delle Soluzioni che saranno ammesse alla FASE 2 della Challenge verrà effettuata da una commissione composta da esperti e professionisti del Gruppo Enel (la "**Commissione Giudicatrice**"), che potrà includere, *tra gli altri*, l'amministratore unico e i top manager di Enel Green Power S.p.A.. Enel si riserva il diritto di modificare la composizione della Commissione Giudicatrice a propria discrezione, assicurando che tutti i membri possiedano le competenze e l'imparzialità necessarie per condurre la valutazione in questione. Le decisioni della Commissione Giudicatrice sono definitive e vincolanti e non sono ammesse obiezioni o reclami.

Sulla base dei criteri di cui sopra e della valutazione del grado di conformità alla Specifica Tecnica applicabile, solo le migliori Soluzioni proposte saranno selezionate dalla Commissione Giudicatrice per passare alla FASE 2 della Challenge. Il numero di Partecipanti che saranno ammessi alla FASE 2 sarà determinato dalla Commissione Giudicatrice in base al numero e al livello generale delle Soluzioni proposte.

### 2.1.2. FASE 2

I documenti che costituiscono la Soluzione da presentare per la FASE 2 sono elencati in dettaglio nella Specifica Tecnica.

Durante la FASE 2 della Challenge, le Soluzioni saranno valutate sulla base dei criteri stabiliti nella Specifica Tecnica.

Al termine della FASE 2, verrà stilata una graduatoria finale tra i finalisti selezionati, con i progetti classificati in ordine decrescente in base al merito, dalla proposta a cui è attribuito il punteggio più alto al primo posto, fino a quella con il punteggio più basso tra i finalisti..

### 2.1.3 GIURIA

Durante la FASE 2 le Soluzioni proposte saranno valutate da una giuria di esperti nominata da Enel (la "**Giuria**"). La Giuria sarà selezionata secondo criteri di trasparenza e competenza. Sarà composta da membri con diritto di voto, come segue:

- La maggioranza dei membri della Giuria sarà composta da dipendenti, amministratori e/o rappresentanti delle società del Gruppo Enel e potrà includere, *tra gli altri*, l'Amministratore Delegato e i top manager di Enel S.p.A.;
- I membri della Giuria non nominati ai sensi del punto precedente dovranno essere professori universitari e/o direttori o rettori di università e/o professionisti di riconosciuto prestigio.

Ogni membro della Giuria dovrà dichiarare, prima dell'inizio del processo di valutazione, di non avere alcun interesse diretto o indiretto nella Challenge e di non essere legato, affiliato o altrimenti connesso a nessuno dei Partecipanti, sia attraverso relazioni personali, professionali, finanziarie o di altro tipo che possano dare origine a un conflitto di interessi o compromettere la sua imparzialità.

In caso di conflitto di interessi o di mancanza di imparzialità in qualsiasi momento della Challenge, Enel avrà la facoltà di rimuovere e sostituire il membro della Giuria interessato per garantire l'equità, l'integrità e la trasparenza del processo di valutazione. Inoltre, Enel si riserva il diritto, a sua esclusiva discrezione, di sostituire uno o più membri della Giuria in caso di indisponibilità temporanea o permanente.

Tutte le decisioni della Giuria saranno considerate valide solo se assunte in presenza di tutti i suoi membri e approvate a maggioranza assoluta. Tutte le deliberazioni e le decisioni della Giuria saranno debitamente verbalizzate.

Un membro della Giuria, scelto da Enel tra quelli nominati tra i dipendenti, amministratori o rappresentanti delle società del Gruppo Enel, sarà designato come "**Presidente**" della Giuria. Il Presidente ha la responsabilità di supervisionare e coordinare le attività della Giuria, assicurando che il processo di valutazione si svolga in modo equo, trasparente e ordinato, nel pieno rispetto delle disposizioni del presente Regolamento. Il Presidente ha inoltre la facoltà di stabilire il luogo (in presenza e/o a distanza), le modalità e i tempi di svolgimento dei lavori di valutazione, di risolvere qualsiasi questione procedurale che possa sorgere durante il processo di valutazione e di garantire che tutti i membri della Giuria possano esprimere le proprie opinioni e votare prima che vengano prese le decisioni. Il Presidente può agire direttamente e/o per mezzo di uno o più delegati.

### 2.1.4. DISPOSIZIONI GENERALI

I file che costituiscono la Soluzione proposta per la FASE 1 devono essere raccolti in un'unica cartella compressa (ZIP), che insieme agli altri file (ad esempio sull'ammissibilità) non superi la dimensione di 35 MB per poter essere inviata attraverso la Piattaforma.

Ai Partecipanti è concessa libertà di scelta in merito alla rappresentazione della propria Soluzione, nei limiti indicati nelle Specifiche Tecniche: gli elaborati potranno essere integrati da testi illustrativi, eventuali schemi grafici/funzionali, fotoinserti e quant'altro ritenuto utile per l'esatta comprensione delle proposte presentate, nella scala ritenuta più idonea.



Tutti i documenti che costituiscono la Soluzione proposta devono essere in formato stampabile.

La Giuria prenderà in considerazione ogni proposta, mettendosi in contatto con i Partecipanti (direttamente o tramite terze parti incaricate a tale scopo) qualora siano necessarie informazioni aggiuntive, a propria discrezione. Enel si riserva il diritto di richiedere ulteriori prove o documenti per convalidare che tutte le informazioni fornite dai Partecipanti con la Soluzione siano vere e complete. Ciascun Partecipante si impegna quindi a fornire a Enel e/o alla Giuria, se richiesto, una ragionevole assistenza e ulteriori informazioni relative alla Soluzione proposta. Le decisioni della Giuria saranno definitive e vincolanti e non saranno ammesse obiezioni o reclami.

Si precisa che Enel potrà interrompere senza preavviso la Challenge nel caso in cui nessuna delle Soluzioni proposte soddisfi le sue aspettative, senza che i Partecipanti possano richiedere alcun risarcimento per costi o spese. Inoltre, Enel ha l'assoluta e unica discrezione di decidere se accettare o meno qualsiasi Soluzione proposta e se assegnare un premio, più premi o nessun premio, indipendentemente dalla decisione della Giuria. Il rispetto delle Specifiche Tecniche non implica automaticamente l'accettazione della Soluzione proposta da parte di Enel.

Ogni Partecipante riconosce e accetta:

- Che Enel non è responsabile e non ha alcuna responsabilità per la mancata selezione di alcuna Soluzione vincente o per la selezione di una o più specifiche Soluzioni vincenti;
- Di manlevare e tenere indenne Enel da qualsiasi responsabilità, perdita o danno di qualsiasi tipo derivante da, o in connessione con, l'uso di qualsiasi indicazione, informazione, consiglio, suggerimento, *et similia* fornito con le Soluzioni proposte e/o l'uso da parte di Enel delle Soluzioni proposte;
- Di manlevare e tenere indenne Enel da qualsiasi responsabilità, perdita o danno di qualsiasi tipo derivante da o in relazione alla partecipazione del Partecipante a questa Challenge.

### 3. PREMIO

#### 3.1.1. PREMIO PRELIMINARE

Al termine della FASE 1, ogni Partecipante ammesso alla FASE 2 (i "**Partecipanti Ammessi**") riceverà un premio in denaro (il "**Premio preliminare**") come riconoscimento della qualità generale della Soluzione proposta.

Il Premio preliminare è pari a 5.000 euro per ogni Partecipante Ammesso.

A scanso di equivoci, il Premio preliminare si intende comprensivo di tutti gli oneri accessori (tra cui, a titolo esemplificativo e non esaustivo, i versamenti alle casse previdenziali dei professionisti, ecc.) nonché di tutte le imposte applicabili. I Partecipanti Ammessi dovranno fornire tutta la documentazione e le informazioni necessarie per l'erogazione del Premio preliminare, comprese le fatture, i certificati di conformità fiscale e finanziaria eventualmente richiesti dalle leggi e dai regolamenti applicabili.

Nel caso dei Team, il Premio preliminare sarà erogato direttamente a ogni singolo membro del Team in parti uguali. La somma totale dei pagamenti effettuati a tutti i membri del Team non deve superare l'importo complessivo assegnato al Team.

L'erogazione del Premio preliminare sarà subordinata alla verifica dei requisiti di ammissibilità e al rispetto di tutti gli obblighi previsti dal presente Regolamento.

L'assegnazione del Premio preliminare non costituisce in alcun modo un obbligo o un impegno da parte di Enel a costituire ulteriori rapporti con i Partecipanti Ammessi al di là dell'ambito di questa Challenge.

#### 3.1.2. PREMI FINALI

Al termine della Challenge, la Giuria individuerà i vincitori, ovvero i Partecipanti che avranno presentato le migliori Soluzioni, comunicando l'esito via e-mail e/o tramite la Piattaforma. Enel potrà decidere di annunciare al pubblico l'aggiudicazione della Challenge, nonché i Partecipanti vincitori, attraverso qualsiasi altro mezzo digitale o non digitale praticabile.

I Partecipanti le cui Soluzioni saranno selezionate come proposte vincenti dalla Giuria (i "**Vincitori**") riceveranno un premio in denaro come specificato di seguito (il "**Premio**"):

#### *Premi generali*

Alle Soluzioni votate dalla Giuria come migliori proposte complessive ammesse alla FASE 2, sulla base di tutti i criteri di valutazione e di tutte le Specifiche Tecniche, saranno assegnati i seguenti Premi:

- Primo premio: 250.000 euro;
- Secondo premio: 150.000 euro;
- Terzo premio: 50.000 euro.

#### *Premi speciali*

Alle Soluzioni selezionate dalla Giuria come migliori proposte per la FASE 2 per ciascuna delle seguenti categorie specifiche saranno assegnati i seguenti premi aggiuntivi:

- Design: 15.000 euro;
- Fattibilità tecnica ed economica: 15.000 euro;
- Innovazione e sostenibilità: 15.000 euro.

I Partecipanti che ricevono un Premio generale non possono ricevere alcun Premio speciale.

Il Premio si intende onnicomprensivo e forfettario e i Partecipanti rinunciano espressamente a richiedere somme aggiuntive rispetto all'importo concesso ai sensi del presente paragrafo, a qualsiasi titolo. A scanso di equivoci, il Premio si intende comprensivo di tutti gli oneri accessori (tra cui, a titolo esemplificativo e non esaustivo, i versamenti alle casse previdenziali professionali, ecc).

I Vincitori dovranno emettere una fattura valida e/o un documento fiscale equivalente, fornire la prova di aver effettuato i necessari adempimenti previdenziali, ogni altro documento necessario per procedere al pagamento in conformità con la legge applicabile e dimostrare l'adesione ai requisiti di tracciabilità dei flussi finanziari. Tale documentazione dovrà essere presentata esclusivamente attraverso la Piattaforma o con le modalità che saranno richieste da Enel.

Nel caso di Team, il Premio sarà erogato direttamente a ogni singolo membro in parti uguali, in base all'importo totale assegnato al Team. Ogni membro del Team sarà responsabile dell'emissione della relativa fattura o di un documento fiscale equivalente. La somma totale dei pagamenti effettuati a tutti i membri del Team non dovrà superare il Premio complessivo assegnato al Team.

Il pagamento sarà effettuato entro 90 giorni dalla data di ricevimento della documentazione completa e corretta, a condizione che tutte le verifiche richieste relative al Vincitore siano state concluse con successo, compresa la sua conformità ai requisiti di ammissibilità, l'adempimento di tutti gli obblighi previsti dal presente Regolamento e, in particolare, l'adempimento degli obblighi di protezione della proprietà intellettuale relativi ai diritti da assegnare a Enel a seguito del presente Regolamento.

I Vincitori accettano che Enel possa citare loro e la loro Soluzione in relazione a qualsiasi comunicazione relativa alla Challenge, riportando i nomi dei rispettivi autori, senza concedere loro alcun compenso specifico.



L'assegnazione del Premio non costituisce in alcun modo un obbligo o un impegno da parte di Enel a impegnarsi ulteriormente con i vincitori al di là dell'ambito di questa Challenge.

#### 4. DIRITTI DI PROPRIETÀ INTELLETTUALE

Presentando una proposta di Soluzione per questa Challenge, ogni Partecipante accetta quanto segue.

##### 4.1 PARTECIPANTI AMMESSI

Ciascun Partecipante accetta che l'assegnazione del Premio preliminare comporti la cessione irrevocabile a Enel della titolarità di tutti i diritti di design effettivi e potenziali contenuti nella Soluzione proposta. Tale cessione include il diritto di Enel di sfruttare commercialmente (direttamente e/o con terzi) il design della propria Soluzione, nonché, a titolo esemplificativo e non esaustivo, di implementare, riprodurre, pubblicare, esporre, autorizzare terzi all'uso, eseguire, distribuire, adattare, rivedere, modificare, tradurre, creare opere derivate e utilizzare in altro modo il design della Soluzione in qualsiasi modo ritenga opportuno. Inoltre, Enel avrà il diritto esclusivo di presentare qualsiasi registrazione/richiesta di diritti di protezione sul design della Soluzione e/o su qualsiasi opera derivata o derivante dalla sua trasformazione, revisione o modifica.

Fermo restando l'assegnazione di cui sopra, il Partecipante Ammesso si impegna altresì a sottoscrivere un separato accordo scritto ("**Accordo Design**") con Enel per il riconoscimento definitivo del trasferimento dei diritti di design ricompresi nella Soluzione, come sopra previsto. Enel pagherà il Premio al Partecipante Ammesso solo dopo la firma definitiva dell'Accordo Design.

Il Partecipante Ammesso si impegna a fornire a Enel i materiali utilizzati per lo sviluppo del progetto della Soluzione vincente (tra cui, a titolo esemplificativo e non esaustivo, blueprint, disegni tecnici, file cad, ecc.) al momento della stipula dell'Accordo Design.

Per chiarezza, i diritti morali (ad esempio, il diritto di essere riconosciuto come autore) sul design della Soluzione rimarranno in capo al Partecipante Ammesso. I Partecipanti Ammessi riconoscono e accettano espressamente che il Premio preliminare costituisce l'unico e complessivo corrispettivo per la cessione dei diritti di design di cui sopra e, pertanto, rinunciano fin d'ora a qualsiasi richiesta presente o futura di ulteriori compensi, indennizzi o rimborsi in relazione a tale cessione, a qualsiasi titolo.

Ai fini del presente Articolo 4.1, per "design" si intende, secondo la definizione della Direttiva (UE) 2024/2823, l'aspetto dell'intero prodotto o di una sua parte risultante dalle caratteristiche, in particolare le linee, i contorni, i colori, la forma, la struttura e/o i materiali, del prodotto stesso e/o della sua decorazione, compresi il movimento, la transizione o qualsiasi altro tipo di animazione di tali caratteristiche.

##### 4.2 VINCITORI

Ciascun Partecipante accetta che la nomina a Vincitore della presente Challenge comporta la cessione irrevocabile a Enel della proprietà della Soluzione proposta e di ogni e qualsiasi diritto di proprietà intellettuale effettivo e potenziale sulla stessa. Tale cessione include il diritto di Enel di (direttamente e/o con terzi) sfruttare commercialmente la Soluzione, nonché, senza limitazioni, di implementare, riprodurre, pubblicare, esporre, autorizzare terzi all'uso, eseguire, distribuire, adattare, rivedere, modificare, tradurre, creare opere derivate e utilizzare in altro modo la Soluzione in qualsiasi modo ritenga opportuno. Inoltre, Enel avrà il diritto esclusivo di presentare qualsiasi registrazione/richiesta di protezione dei diritti di proprietà intellettuale sulla Soluzione e/o su qualsiasi opera derivata dalla sua trasformazione, revisione o modifica.

Fermo restando l'incarico di cui sopra, il Vincitore si impegna altresì a sottoscrivere un separato contratto scritto ("**Accordo DPI**") con Enel per il riconoscimento definitivo del trasferimento della

proprietà intellettuale della Soluzione e dei relativi diritti di proprietà intellettuale come sopra previsto.

Per chiarezza, i diritti morali (per esempio, il diritto di essere riconosciuto come autore) della Soluzione rimarranno in capo al Vincitore. I Vincitori riconoscono e accettano espressamente che il Premio costituisce l'unico e complessivo corrispettivo per il trasferimento dei diritti di proprietà intellettuale di cui sopra e, pertanto, rinunciano d'ora in poi a qualsiasi richiesta presente o futura di ulteriori compensi, indennizzi o rimborsi in relazione a tale trasferimento, a qualsiasi titolo.

Enel corrisponderà il Premio al vincitore solo dopo la firma definitiva dell'Accordo DPI.

Il Vincitore si impegna a fornire a Enel i materiali utilizzati per lo sviluppo della Soluzione vincente (tra cui, a titolo esemplificativo e non esaustivo, blueprint, disegni tecnici, file cad, etc.) al momento della stipula dell'Accordo sui DPI.

Enel, a propria discrezione, potrà utilizzare i nomi degli autori della Soluzione vincente per scopi di comunicazione e in caso di realizzazione di prodotti derivanti dalla Soluzione vincente sviluppata nell'ambito della Challenge.

Ai fini del presente Regolamento, per "diritti di proprietà intellettuale" si intendono tutti i diritti di proprietà intellettuale riconosciuti e tutelabili ai sensi della legge applicabile, quali brevetti, modelli di utilità, nomi di dominio, marchi, domande di registrazioni per tali titoli, software, firmware, diritti d'autore, banche dati, segreti commerciali, know-how e tutte le altre informazioni proprietarie tutelabili ai sensi della legge applicabile.

#### 4.3 ALTRI PARTECIPANTI

Ciascun Partecipante la cui Soluzione non riceva il Premio, ma soddisfi comunque le Specifiche Tecniche minime per la partecipazione alla Challenge, riconosce e accetta che Enel ha un'opzione esclusiva per un periodo di un (1) anno dalla conclusione della Challenge (intendendo con ciò la data in cui vengono proclamate le Soluzioni vincenti) per l'acquisto di qualsiasi diritto di proprietà intellettuale associato alla Soluzione presentata.

Nel caso in cui Enel eserciti tale diritto di opzione, si riterrà che il relativo Partecipante abbia raggiunto una posizione in graduatoria equivalente a quella del Vincitore del Premio generale che si è classificato più in basso e avrà diritto a ricevere il Premio corrispondente. Di conseguenza, il Partecipante sarà tenuto a sottoscrivere l'Accordo DPI agli stessi termini e condizioni di cui al precedente punto 4.2.

Di conseguenza, tutti i Partecipanti si impegnano a preservare, mantenere e astenersi dal trasferire, concedere in licenza/autorizzare all'uso o cedere a terzi qualsiasi diritto di proprietà intellettuale relativo alla Soluzione proposta per l'intera durata della Challenge e dell'opzione di Enel. Inoltre, i Partecipanti dovranno garantire che la Soluzione rimanga strettamente riservata fino alla scadenza dell'opzione di Enel.

#### 4.4 FREEDOM TO OPERATE

All'atto della presentazione della Soluzione proposta, ciascun Partecipante garantisce a Enel di possedere tutti i diritti necessari per presentare le proposte e di trasferire a Enel tutti i relativi diritti come previsto dal presente Regolamento, e in particolare che:

- La Soluzione proposta sia un lavoro originale creato esclusivamente dal Partecipante e non incorpori contenuti di terzi (inclusi, ma non solo, materiali protetti da copyright come scritti, testi, grafici, opere d'arte, loghi, fotografie, registrazioni musicali, videoclip, codici sorgente, disegni, ecc);
- Il Partecipante possieda tutti i diritti, compresi, ma non solo, tutti i diritti di proprietà intellettuale sulla Soluzione e non abbia ceduto, concesso in licenza o trasferito in altro modo alcun diritto a terzi, né abbia concesso alcun diritto di garanzia, privilegio o onere

sulla Soluzione, e pertanto nessuna persona fisica o giuridica diversa dal Partecipante possieda alcun diritto, titolo o interesse nella Soluzione;

- La cessione a Enel da parte del Partecipante della Soluzione vincente e di qualsiasi diritto di proprietà intellettuale su di essa non comporterà alcuna violazione di diritti di terzi;
- Il Partecipante non è soggetto ad alcun obbligo contrattuale o legale, inclusi, a titolo esemplificativo e non esaustivo, accordi di riservatezza, clausole di non concorrenza o altri accordi, che possano impedire, limitare o altrimenti interferire con il trasferimento e il pieno godimento della Soluzione vincente da parte di Enel;
- Nessuna terza parte ha sollevato, o ragionevolmente solleverà alcuna rivendicazione o contestazione con riferimento ai diritti sulla Soluzione e sul suo sfruttamento a livello mondiale;
- Nessun diritto di proprietà intellettuale, né del Partecipante né di terzi, è necessario a Enel per utilizzare, implementare, sfruttare o commercializzare la Soluzione vincente in qualsiasi modo, senza restrizioni.

Enel non è tenuta a verificare la legittimità dell'uso della Soluzione proposta da parte del Partecipante e qualsiasi problema derivante da rivendicazioni di terzi relative alla Soluzione proposta che possa sorgere è esclusiva responsabilità del Partecipante; ciononostante, Enel si riserva il diritto di rivelare l'identità del Partecipante a qualsiasi terza parte che sostenga che il materiale inviato o presentato dal Partecipante per questa Challenge costituisca una violazione della sua proprietà intellettuale, della sua riservatezza e/o di altri diritti.

Ciascun Partecipante dovrà indennizzare, difendere e tenere indenne Enel e le sue affiliate, i suoi funzionari, direttori, dipendenti, agenti, successori e cessionari da e contro qualsiasi reclamo, richiesta, responsabilità, danno, perdita, costo e spesa (incluse, senza limitazione, ragionevoli spese legali e giudiziarie) derivanti da, o connessi a qualsiasi violazione delle dichiarazioni e garanzie di cui al presente Regolamento, ivi inclusa, a titolo esemplificativo e non esaustivo, qualsiasi pretesa da parte di terzi che asseriscano che l'uso, l'implementazione, lo sfruttamento o la commercializzazione della Soluzione da parte di Enel o delle sue affiliate violi o sia in contraffazione di qualsiasi diritto di proprietà intellettuale.

Gli obblighi qui stabiliti sopravvivono alla cessazione o alla scadenza della Challenge e/o di qualsiasi rapporto contrattuale tra il Partecipante ed Enel.

Si ricorda che, accettando il presente Regolamento, il Partecipante accetta anche che: (i) tutti i materiali associati alle Soluzioni proposte durante la Challenge non saranno restituiti da Enel; e (ii) Enel e le società del Gruppo Enel hanno il diritto di utilizzare tutti i nomi, le sembianze, le voci e le immagini di tutte le persone che partecipano alla Challenge per future attività pubblicitarie, promozionali e di promozione in qualsiasi modo e con qualsiasi mezzo ora conosciuto, o che verrà ideato in futuro, in tutto il mondo.

## 5. DICHIARAZIONI E GARANZIE

Proponendo la Soluzione, il Partecipante dichiara e garantisce che:

- È idoneo a partecipare alla Challenge;
- Accetta di attenersi al presente Regolamento;
- Tutte le sue informazioni personali ("**Informazioni Personali**") sono veritiere, accurate, attuali e complete e il Partecipante aggiornerà le sue Informazioni Personali per mantenerle veritiere, accurate, attuali e complete;
- Tutte le altre informazioni contenute nella sua proposta di Soluzione sono veritiere, accurate e complete;
- Ha preso visione e accetta l'informativa sulla privacy della Piattaforma, disponibile all'indirizzo <https://openinnovability.enel.com/privacy-policy>, e si impegna a rispettare il Regolamento UE 2016/679 ("**GDPR**") e ogni altra normativa sulla privacy applicabile;

- La proposta della Soluzione nell'ambito della Challenge ai sensi del presente Regolamento è conforme a qualsiasi regolamento e/o policy dell'ente, società o azienda con cui è in essere il rapporto di lavoro o di collaborazione del Partecipante. Se Enel ha motivo di ritenere che il Partecipante possa violare uno di tali regolamenti e/o policy, Enel si riserva il diritto di escludere il relativo Partecipante dalla Challenge o di trattenere qualsiasi Premio in qualsiasi momento;
- Il Partecipante non ha violato alcuna legge del proprio Paese di residenza partecipando alla Challenge;
- Il Partecipante non si trova in una posizione di conflitto di interessi con questa Challenge;
- La Soluzione proposta è generata e sviluppata esclusivamente per la Challenge e non: (i) viola i diritti di terzi; (ii) presenta in modo evidente marchi o loghi; (iii) contiene contenuti diffamatori o in violazione di qualsiasi legge, irrilevanti per la Challenge o altrimenti inappropriati, come stabilito da Enel a sua esclusiva discrezione.

## 6. RISERVATEZZA

Presentando una proposta di Soluzione, il Partecipante si impegna a contrassegnare le eventuali informazioni riservate come "strettamente riservate". Enel si impegna, per la durata della Challenge e per un (1) anno successivo alla sua conclusione, a trattare come riservate le informazioni contrassegnate come "strettamente riservate" dal Partecipante e a non divulgare tali informazioni riservate a terzi non direttamente coinvolti da Enel nel processo di selezione e valutazione delle Soluzioni proposte. Pertanto, l'utente riconosce e accetta che Enel possa decidere di condividere, sotto vincolo di riservatezza e nel rispetto della normativa applicabile, la Soluzione proposta a terzi e a qualsiasi società del Gruppo Enel che sia coinvolta da Enel nel processo di selezione e/o nella valutazione delle Soluzioni proposte nell'ambito della Challenge.

Nel momento in cui l'utente presenta una qualsiasi Soluzione, in tutto o in parte, sulla Piattaforma e/o attraverso gli altri mezzi indicati da Enel, e indipendentemente dal fatto che la sua Soluzione venga selezionata o meno, questi è consapevole che la Soluzione e i materiali associati (se presenti) saranno utilizzati per la valutazione della stessa nell'ambito della Challenge e non saranno restituiti.

Enel e le società del Gruppo Enel non sono in alcun modo obbligate a utilizzare o continuare a utilizzare la Soluzione proposta (e non hanno alcun obbligo nei confronti del Partecipante o di qualsiasi altra persona o entità dopo la ricezione della Soluzione proposta). Tuttavia, ogni Partecipante riconosce e accetta che, partecipando alla Challenge, autorizza espressamente Enel a utilizzare i documenti forniti con la Soluzione proposta che non siano contrassegnati come "strettamente confidenziali" a fini divulgativi e/o espositivi, senza che ciò implichi alcuna pretesa economica o di altro tipo da parte degli stessi Partecipanti.

Fermo restando quanto sopra, all'atto della presentazione della Soluzione, ciascun Partecipante si impegna a mantenere la riservatezza di tutte le informazioni in essa contenute, nonché di tutte le informazioni fornite da Enel che siano specificamente indicate come "strettamente riservate", per tutta la durata della Challenge e per un (1) anno successivo alla sua conclusione, con la sola eccezione delle Soluzioni dei Vincitori, per le quali gli obblighi di riservatezza rimarranno in vigore fino a quando tali informazioni non saranno divenute generalmente note per cause diverse dalla loro divulgazione da parte del relativo Vincitore. Tale obbligo di riservatezza è espressamente volto a salvaguardare la potenziale protezione (per esempio, la brevettabilità) di eventuali aspetti innovativi contenuti nella Soluzione, che Enel potrà acquisire ai sensi dell'articolo 4 del presente Regolamento. I Partecipanti riconoscono che qualsiasi divulgazione non autorizzata a terzi può compromettere la novità essenziale per la protezione brevettuale. Di conseguenza, i Partecipanti non dovranno condividere, divulgare o rendere altrimenti disponibile a terzi alcuna parte della Soluzione presentata senza il preventivo e specifico consenso scritto di Enel. Tuttavia, le informazioni riservate non devono essere intese come informazioni che sono o diventano di dominio pubblico per un motivo diverso dalla violazione del presente Regolamento.

## 7. PROTEZIONE DEI DATI

La partecipazione alla Challenge è subordinata alla fornitura dei dati richiesti nel modulo di registrazione online sulla Piattaforma.

I Partecipanti non devono registrarsi con più indirizzi e-mail e/o indirizzi di residenza. In caso di contestazioni sorte in riferimento ad una Soluzione, il titolare dell'indirizzo e-mail utilizzato per l'iscrizione sarà considerato la persona che ha presentato la Soluzione. Il "titolare dell'account" autorizzato è la persona fisica a cui è stato assegnato un indirizzo e-mail da un fornitore di accesso a Internet, da un fornitore di servizi online o da un'altra organizzazione responsabile dell'assegnazione di indirizzi e-mail per il dominio associato all'indirizzo presentato.

I dati personali saranno trattati in conformità con l'informativa sulla privacy della Piattaforma, disponibile all'indirizzo <https://openinnovability.enel.com/privacy-policy>.

Quando il Partecipante accede alla Piattaforma e presenta una Soluzione, Enel S.p.A. e le altre società del Gruppo Enel che ritengono la Soluzione interessante o da approfondire, diventano Titolari autonomi del trattamento di tutte le informazioni fornite dal Partecipante. Enel trasferirà solo i dati personali necessari all'esecuzione degli obblighi contrattuali o necessari per le misure precontrattuali per consentire la partecipazione alla Challenge.

## 8. DICHIARAZIONE D'INTEGRITÀ

Presentando la proposta, il Partecipante dichiara di non trovarsi in una delle seguenti situazioni:

- Si trova in stato di fallimento, di liquidazione, di amministrazione controllata, di concordato preventivo, di sospensione dell'attività, o in qualsiasi altra situazione analoga derivante da una procedura simile prevista da leggi o regolamenti nazionali;
- Lui/lei o le persone che hanno poteri di rappresentanza, decisione o controllo sono stati condannati per un reato relativo alla loro condotta professionale con sentenza passata in giudicato;
- È stato riconosciuto colpevole di gravi illeciti professionali comprovati da un tribunale o da un'autorità pubblica competente;
- Non è in regola con gli obblighi relativi al pagamento dei contributi previdenziali o al pagamento delle imposte secondo le disposizioni di legge del Paese in cui è residente o di quelle del Paese di Enel o di quello in cui si svolge la Challenge;
- Lui/lei o le persone che hanno poteri di rappresentanza, decisionali o di controllo su di lui/lei sono stati oggetto di una sentenza passata in giudicato per frode, corruzione, coinvolgimento in un'organizzazione criminale o qualsiasi altra attività illegale;
- È soggetto a un conflitto di interessi;
- Ha rilasciato dichiarazioni false nel fornire le informazioni richieste come condizione per la partecipazione alla Challenge, oppure non le fornisce;
- Si trova in una delle situazioni di esclusione di cui al presente Regolamento.

Il Partecipante si impegna a informare immediatamente Enel se, tra la data di presentazione e la fine del processo di valutazione, dovesse emergere uno dei problemi di cui sopra. Nei casi di cui sopra, Enel potrà prendere in considerazione l'esclusione del Partecipante in questione dalla Challenge.

## 9. CLAUSOLA ETICA

Enel, nel perseguimento delle proprie attività di business e nella gestione dei loro rapporti, fa riferimento ai principi contenuti nel Codice Etico, nel "Piano Tolleranza Zero contro la

corruzione" (Piano TZC), nel Modello Organizzativo ai sensi del decreto 231/2001 e nella Politica sui Diritti Umani disponibile all'indirizzo: <https://www.enel.com/it/investitori/sostenibilita/strategia-progresso-sostenibile/governance-solida/principi-base>.

I Partecipanti riconoscono il Codice Etico del Gruppo Enel come vincolante e confermano di aderirvi. I Partecipanti prendono altresì atto che Enel S.p.A. ha approvato l'Enel Global Compliance Program, che è stato redatto tenendo conto delle principali convenzioni internazionali contro la corruzione (i.e. Bribery Act; Foreign Corrupt Practice Act etc.) e che è adottato da tutte le società controllate non italiane del Gruppo Enel.

Enel si riserva il diritto di rifiutare qualsiasi proposta che non sia conforme ai requisiti di cui sopra. Se la Challenge viene vinta da un Partecipante che non soddisfi i requisiti citati, tale Partecipante perderà il diritto al Premio.

## 10. MODIFICHE AL REGOLAMENTO

Con la presentazione della proposta, i Partecipanti riconoscono che Enel può variare il presente Regolamento in qualsiasi momento a sua esclusiva discrezione. Ciò include modifiche alle date delle scadenze e degli eventi, ai luoghi o alle specifiche della Challenge.

Eventuali modifiche al presente Regolamento saranno comunicate tramite la Piattaforma e/o con le altre modalità che Enel riterrà di volta in volta opportune e saranno valide dal momento della loro pubblicazione.

I Partecipanti devono visitare regolarmente la Piattaforma per verificare se siano stati pubblicati aggiornamenti del Regolamento.

Enel si riserva il diritto unilaterale di recedere dalla Challenge in qualsiasi momento, così come di sospendere, interrompere, terminare anticipatamente la Challenge, a sua esclusiva discrezione.

## 11. COSTI

Qualsiasi costo relativo alla partecipazione alla Challenge sarà esclusivamente a carico dei Partecipanti.

I Partecipanti non avranno diritto a richiedere alcun rimborso, risarcimento o indennizzo da parte di Enel o di qualsiasi società del Gruppo Enel, a qualsiasi titolo, compresi, ma non solo, i costi, le spese o le perdite sostenute in relazione alla loro partecipazione alla Challenge, anche se dovute alla sua conclusione anticipata, a modifiche o a qualsiasi altra circostanza simile.

## 12. LIMITAZIONE DI RESPONSABILITÀ

Oltre a qualsiasi altra limitazione di responsabilità contenuta nel presente Regolamento, Enel e le società del Gruppo Enel non sono responsabili per eventuali carenze della Piattaforma, degli altri mezzi utilizzati per la Challenge e/o per la decisione di assegnare o non assegnare uno e/o tutti i Premi. Inoltre, Enel e le sue Affiliate non sono responsabili per i problemi relativi ai computer, alle reti o per qualsiasi altra ragione che possa portare alla perdita, al danneggiamento e/o al ritardo degli elaborati.

Si noti che questa Challenge non costituisce un'offerta al pubblico ai sensi dell'articolo 1336 del Codice Civile.

## 13. LEGGE APPLICABILE E RISOLUZIONE DELLE CONTROVERSIE.

Il presente Regolamento e qualsiasi questione derivante o connessa ad esso saranno disciplinati e interpretati in conformità alle legge italiana. Qualsiasi disputa, controversia o



reclamo derivante da o relativo al presente Regolamento (compresa qualsiasi questione relativa alla sua esistenza, validità o risoluzione) sarà risolta in via esclusiva dal foro di Roma.

\*\*\*\*

Ai sensi degli articoli 1341 e 1342 del Codice Civile, il Partecipante dichiara espressamente di aver compreso e di accettare le seguenti clausole del presente Regolamento:

Articolo 1.2 (ESCLUSIONI), Articolo 2.1.1 (FASE 1), Articolo 2.1.4 (DISPOSIZIONI GENERALI), Articolo 3 (PREMIO), Articolo 4 (DIRITTI DI PROPRIETA' INTELLETTUALE), Articolo 5 (DICHIARAZIONI E GARANZIE), Articolo 6 (RISERVATEZZA), Articolo 8 (DICHIARAZIONE D'INTEGRITA'), Articolo 9 (CLAUSOLA ETICA), Articolo 10 (MODIFICHE AL REGOLAMENTO), Articolo 11 (COSTI), Articolo 12 (LIMITAZIONE DI RESPONSABILITÀ), Articolo 13 (LEGGE APPLICABILE E RISOLUZIONE DELLE CONTROVERSIE).

## SPECIFICHE TECNICHE

### Indice

1. SCOPO
2. STANDARD E REQUISITI
3. FASE 1 - Proposte di idee
4. FASE 2 - Progettazione dettagliata
5. DOCUMENTI DI PROGETTO
  - FASE 1
  - FASE 2
6. VALUTAZIONE - CRITERI DI AGGIUDICAZIONE
7. ALLEGATO I

### 1. SCOPO

Lo scopo di questo documento è quello di delineare i criteri necessari per la progettazione di nuove tipologie di turbine eoliche che riconsiderino l'estetica degli impianti eolici attraverso soluzioni innovative: combinare funzionalità, design, innovazione e sostenibilità per migliorare l'armonia tra infrastruttura e paesaggio, riducendo al contempo l'impatto ambientale.

In particolare, le soluzioni proposte devono soddisfare i seguenti requisiti come principi generali:

- **Aumentare l'integrazione ambientale e paesaggistica:** basso impatto visivo e/o acustico;
- **Fattibilità tecnica e funzionale:** la Soluzione deve garantire prestazioni che rispettino lo standard di mercato per la generazione di energia;
- **Flessibilità di utilizzo:** la Soluzione deve essere adattabile a qualsiasi fornitore di turbine;
- **Sostenibilità economica:** la Soluzione deve assicurare una semplicità di costruzione che non comprometta gli investimenti o il funzionamento e la manutenzione.

### 2. STANDARD E REQUISITI

Le Soluzioni proposte per i progetti di nuove turbine eoliche devono essere sviluppate in conformità alle normative e agli standard tecnici vigenti.

La Soluzione proposta deve essere conforme ai seguenti vincoli:

a) Standard di design: se non diversamente indicato nella presente specifica, le opere devono essere progettate in conformità alle norme tecniche applicabili, tra cui, a titolo esemplificativo e non esaustivo, le norme tecniche internazionali di settore per la tecnologia eolica IEC 61400 per le parti applicabili alla Soluzione proposta e come previsto dall'Organizzazione Internazionale dell'Aviazione Civile - ICAO;

b) Tipo di turbina e fattibilità tecnica: la turbina è da intendersi interamente costituita dai componenti pale, navicella, mozzo e torre nella configurazione ad asse orizzontale (3 pale) di nuova generazione con le seguenti caratteristiche:

- Potenza nominale= 5 - 6MW
- Diametro del rotore= 150 - 175 m
- Altezza del mozzo= 90 - 120 m

c) La Soluzione proposta deve garantire prestazioni standard di mercato per la produzione di energia elettrica; pertanto, deve rispettare le caratteristiche e le funzioni essenziali tipiche di una turbina eolica, e non devono essere apportate modifiche alle parti meccaniche/elettriche all'interno di una turbina standard e alla geometria delle pale;

d) Aspetti ambientali: la Soluzione proposta deve:

- considerare le linee guida fornite dall'International Finance Corporation Environmental, Health, and Safety (EHS) guidelines, che definiscono gli aspetti ambientali più impattanti;
- evitare superfici sulle navicelle che possano essere utilizzate come trespoli da uccelli e pipistrelli;
- migliorare la percezione della turbina eolica attraverso una migliore integrazione nel paesaggio, anche attraverso l'uso di rivestimenti, ma sempre nel rispetto della migliore soluzione tecnica possibile.

### 3. FASE 1 - Proposte di idee

Per le nuove tipologie di turbine eoliche deve essere sviluppata e sottoposta all'approvazione di Enel una proposta finalizzata all'individuazione di possibili soluzioni da implementare a livello progettuale nella fase successiva.

A questo proposito, non ci sono limitazioni in termini di geometrie, materiali e soluzioni costruttive al di là di quanto indicato al punto 2 "STANDARD E REQUISITI"; tuttavia, è richiesta la fattibilità della struttura proposta con processi industriali e materiali facilmente reperibili sul mercato.

### 4. FASE 2 - Progettazione dettagliata

In questa fase, l'idea di Soluzione proposta durante la Fase 1 e ammessa alla Fase 2, deve essere sviluppata mantenendo il più possibile le caratteristiche proposte, a meno di considerazioni tecniche che abbiano un impatto sulla fattibilità. La documentazione da fornire durante questa Fase 2 deve contenere tutti gli elementi necessari per comprendere gli aspetti meccanici, strutturali e funzionali del nuovo tipo di Soluzione.

Durante la Fase 2 è necessario rispettare i seguenti vincoli nella definizione della Soluzione proposta:

a) Constructability: la Soluzione proposta deve essere concepita tenendo conto della necessità di garantire la realizzabilità dell'opera in tutte le sue fasi: costruzione ed esercizio in coerenza con i mezzi di montaggio utilizzati nel settore delle centrali elettriche industriali;

b) Sostenibilità: la Soluzione proposta deve prevedere l'utilizzo di materiali sostenibili e durevoli, almeno pari a quelli attuali con processi di riduzione delle emissioni di CO<sub>2</sub>. In tal senso, dovrà essere prodotto un Life Cycle Assessment (LCA) semplificato secondo le norme UNI EN ISO 14040 - 14044 con un'unità funzionale definita in 1 kWh solo per la parte di attività a monte della costruzione, intesa come produzione di tutti i componenti e materiali compresi quelli relativi alla fondazione. Si prenda a riferimento una turbina da 5-6 MW in funzione per 20 anni, un sito con 3000 ore equivalenti con un valore di riferimento di 5 - 7g CO<sub>2</sub>/kWh.

c) Carichi sulle fondazioni: per contenere l'impatto sui costi, la Soluzione proposta deve limitare l'aumento dei carichi di fondazione. Si veda l'Allegato I per i dati relativi ai carichi di fondazione.

### 5. DOCUMENTI DI PROGETTO

I documenti da presentare nelle due fasi sono considerati obbligatori per consentire la valutazione della Soluzione proposta.

#### FASE 1

Documenti tecnici:

- Relazione tecnica descrittiva della Soluzione proposta con informazioni dimensionali, geometriche, utilizzo dei materiali adottati e dimensionamento tecnico-strutturale preliminare.
- Rendering della Soluzione proposta con relativi inserimenti di foto in 2 o 3 contesti (per esempio, Puglia, Sicilia e Spagna settentrionale).

Documenti economici e tempistica:

- Stima preliminare dei seguenti elementi della Soluzione: progettazione, materiali, lavorazione, tempi di assemblaggio, costi operativi;
- Timeline preliminare per la progettazione (tempistica prevista e principali tappe di sviluppo del progetto).

Documenti amministrativi:

- Dichiarazione che la Soluzione proposta sia conforme ai vincoli di cui al paragrafo 2, accompagnata da una spiegazione dettagliata e motivata che dimostri come ogni requisito applicabile sia stato soddisfatto.

## FASE 2

Documentazione tecnica esplicativa:

- Relazione descrittiva della Soluzione e dei materiali adottati con indicazione delle percentuali di materiali riciclabili da utilizzare;
- Disegni architettonici e strutturali dettagliati della Soluzione proposta con rendering completi, viste, sezioni, profili architettonici e strutturali, dettagli e collegamenti principali tra i componenti e il concetto di fondazione, compresa la stima di eventuali fasi di transizione per il trasporto, il montaggio e le operazioni di manutenzione;
- Analisi della constructability (dimensioni e pesi), della logistica dei trasporti, della costruzione e della manutenzione, comprese tutte le tempistiche previste nelle varie fasi transitorie e finali;
- Modello 3D della turbina eolica proposta + modello in scala.
- LCA semplificato per la parte di attività a monte della costruzione con indicazione dei valori di riferimento utilizzati per ciascun materiale.
- Relazione di calcolo strutturale della Soluzione proposta, compresi i carichi delle strutture di fondazione, valutati per i principali casi di carico della norma IEC 61400:6. La Soluzione descritta nell'Allegato I deve essere presa in considerazione per lo sviluppo. Tale relazione deve evidenziare, attraverso un confronto numerico, eventuali aumenti dei carichi di fondazione rispetto alla turbina di riferimento, in termini di taglio, azioni assiali, momenti non fattorizzati valutati per condizione operativa "pf= 0,01 SLS 10-2 carico" definito dalla norma IEC 61400:6 al punto 3.35.

Documenti economici e tempistica:

- Preventivo dettagliato con le specifiche tecniche di tutti i lavori necessari per le fasi di produzione, assemblaggio e funzionamento.
- Timeline delle fasi di progettazione, produzione, completamento e funzionamento. Se necessario, a seconda della Soluzione proposta, deve essere indicata la tempistica prevista per il processo di certificazione.

## 6. VALUTAZIONE

Le soluzioni proposte saranno valutate in base alla loro conformità ai vincoli indicati nel precedente paragrafo 2 (Standard e Requisiti), nelle seguenti principali aree di interesse:

- **Design:** valorizzazione del design, novità, impatto visivo, estetico, ambientale e integrazione paesaggistica;

- **Fattibilità tecnica ed economica** e tempistica della progettazione dettagliata e dell'implementazione;
- **Innovazione e sostenibilità:** grado di innovazione, aspetti di sostenibilità e bassa impronta di carbonio del ciclo di vita della Soluzione proposta.

## 7. ALLEGATO I

Per le soluzioni proposte che prevedono modifiche strutturali, è necessario prendere a riferimento la seguente turbina e le seguenti condizioni dell'aerogeneratore:

- Potenza nominale: 5,5 MW
- Diametro del rotore= 161m
- Altezza del mozzo= 98m

È necessario eseguire un'analisi dell'integrità della turbina stessa, dei singoli componenti e delle sue fondazioni, da valutare ai fini della Challenge.

- Condizioni del vento

<b>Rated rotor speed:</b>	10 rpm
<b>Cut in wind speed:</b>	3 m/s
<b>Cut out wind speed:</b>	25m/s
<b>Design lifetime:</b>	25 y
<b>Wind Class:</b>	S
<b>Reference wind speed <math>V_{ref}</math>:</b>	43 m/s
<b>Annual average wind speed at hub height <math>V_{ave}</math>:</b>	7.5 m/s
<b>Turbulence Intensity:</b>	10.5%
<b>Weibul K:</b>	2,5
<b>Shear exponent:</b>	0,25
<b>Air density:</b>	1.225 kg/m <sup>3</sup>
<b>Altitude:</b>	< 1000 m
<b>Operating temperature range:</b>	-20°C / + 40%
<b>Frequency:</b>	50Hz

Caratteristiche della turbina. Valori da utilizzare come riferimento:

- Dimensioni e peso generale della turbina eolica (come involucro massimo)
  - o Pala:

<b>Mass of each blade:</b>	25.95 tons
<b>Center of gravity:</b>	21 m
<b>Length:</b>	78.6 m

- o Navicella e mozzo:

<b>Hub:</b>	54 tons
-------------	---------

<b>Gearbox:</b>	44 tons
<b>Low speed shaft:</b>	30 tons
<b>Nacelle:</b>	67 tons
<b>Nacelle including drive train:</b>	141 tons
<b>Nacelle including drive train and hub:</b>	195 tons
<b>Nacelle LxWxH:</b>	13 x 4.5 x 4 m
<b>Tilt:</b>	5 DEG
<b>Conning:</b>	4 DEG
<b>Pre-bending:</b>	3.8 m
<b>Hub center offset: (blade forward position)</b>	4.4 m
<b>Blade tip offset: (blade forward position)</b>	21.0 m
<b>Hub height:</b>	98 m

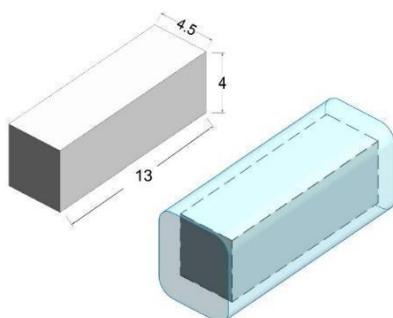

o Torre:

<b>Tower type:</b>	Tubular steel tower
<b>Tower designation:</b>	TST_98m
<b>Material:</b>	Steel
<b>Length:</b>	95.35 m
<b>Ø Top:</b>	3.32 m
<b>Ø Bottom:</b>	4.30 m
<b>Weight:</b>	285 ton

- Carichi di fondazione:

La tabella seguente mostra i carichi S2 [3.34 IEC 61400:6] alla base della torre: valori ottenuti per ogni componente di carico con una probabilità di superamento di  $p_f=10^{-4}$  secondo la IEC 61400-6 [2].

<b>Partial safety factor</b>	1.0
<b>Mxy[kNm]</b>	87000
<b>Mz[kNm]</b>	-4700
<b>Fxy[kN]</b>	950



<b>Fz[kN]</b>	-5800
---------------	-------

La tabella seguente mostra i carichi S3 [3.35 IEC 61400:6] alla base della torre: valori ottenuti per ogni componente di carico con una probabilità di superamento di  $pf=0,01$  secondo la IEC 61400-6 [2].

<b>Partial safety factor</b>	1.0
<b>Mxy[kNm]</b>	80000
<b>Mz[kNm]</b>	-3000
<b>Fxy[kN]</b>	900
<b>Fz[kN]</b>	-5700

- Strategia di controllo

La strategia di controllo (algoritmo di controllo e tempo di risposta degli attuatori) non è condivisa e ha un impatto significativo sui carichi di fondazione. La strategia di controllo considerata da ciascun partecipante nel proprio modello può portare a risultati di carico diversi. È responsabilità di ciascun partecipante assicurarsi che la strategia di controllo ipotizzata sia in linea con i propri obiettivi progettuali e le proprie ipotesi operative. I dati e le linee guida forniti sono solo di riferimento e le variazioni nelle strategie di controllo possono portare a risultati di carico diversi.